

H



NARYS:

VIETA

## REGULIUOJAMI ĮRENGINIŲ LAIKIKLIAI SKIRTAS SIPHON JET TUALETAMS

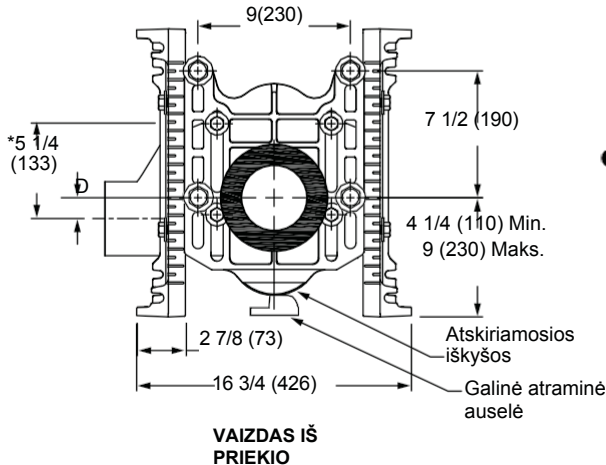
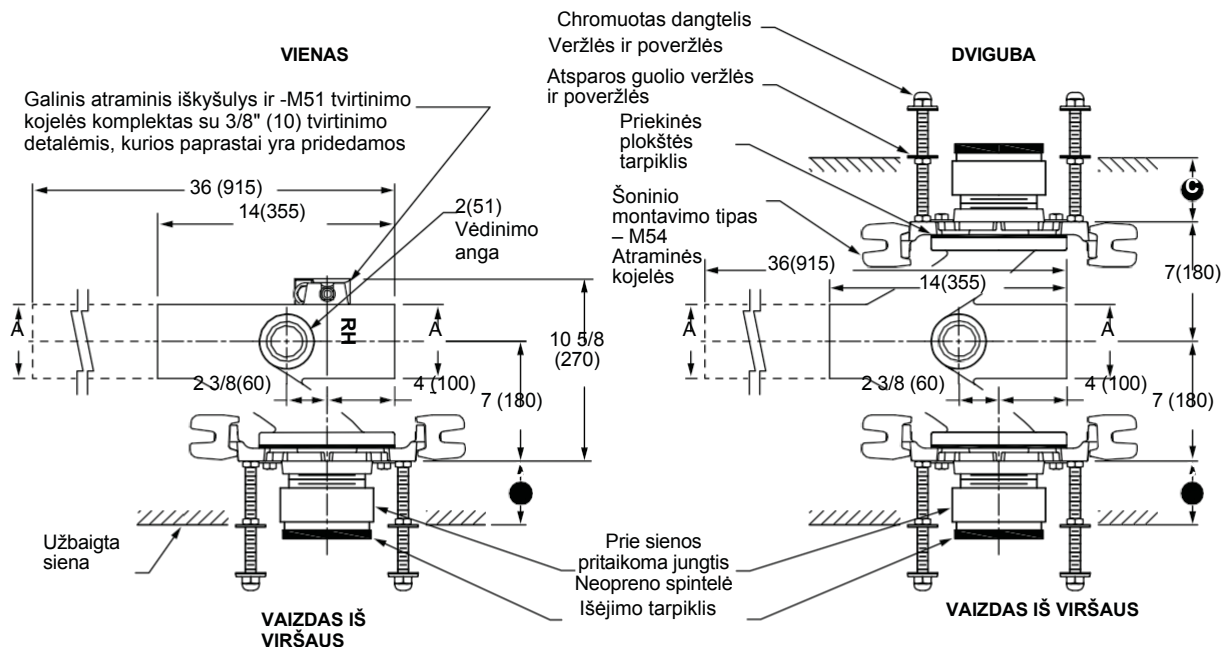

A	I
DYDIS	MIN
4(100)	3/4 (19)
	MAKS
	3 3/8 (87)

### PASTABOS:

1. Pagrindo atrama turi būti tvirtai pritvirtinta prie grindų (naudojant po vieną 1/2" (13) varžtą kiekvienai pagrindui atramai, kurią pateikia montuotojas).
2. Visų pavienių atramų galinis tvirtinimo iškyšulys turi būti pritvirtintas rangovo, siekiant užtikrinti tvirtą montavimą. Galinė atrama užbaigia 3 taškų tvirtinimo sistemą, užtikrinančią maksimalų montavimą.
3. Skliaustuose nurodyti matmenys yra milimetrais.
4. \*Atstumas iki ventilacijos angos viršaus.

● matmuo = 4" (100) (standartinė komplektacija), susidedantis iš jungties ir „Adjus-to-Wall“ movos, leidžiančios reguliuoti nuo 3" (76) min. iki 4" (100) maks. Galima užsakyti ilgesnius jungiamuosius vamzdelius, nurodant matmenį. Naudojant trumpą galinį jungiamąjį vamzdelį be „Adjus-to-Wall“ movos, galima pasiekti absoliučią mažiausią vertę – 1 1/2" (38).

**PASTABA:** Ketaus komponentų padengti „Duco“ danga.

<input type="checkbox"/>	Pav. 0211LY (-M54) .....	NO-HUB kairė pusė
<input type="checkbox"/>	Pav. 0211RY (-M54) .....	NO-HUB dešinė pusė
<input type="checkbox"/>	Pav. 0211DY (-M54) .....	NO-HUB Dvigubas
<input type="checkbox"/>	Fig. 0221LY (-M54).....	NO-HUB kairė ranka, ilgas strypas
<input type="checkbox"/>	Fig. 0221RY (-M54) .....	NO-HUB dešiniarankis su ilgu strypu
<input type="checkbox"/>	Pav. 0221DY (-M54) .....	NO-HUB dvigubas ilgas cilindras

Atitinka ASME A112.6.1M reikalavimus iki 500 lbs (227 kg) statinės apkrovos.

0211Y (-M54)  
0221Y (-M54)

NEPRISIMAME ATSAKOMYBES UZ PASENUSIU ARBA NETEKUSIU GALIOJIMO DUOMENU NAUDOJIMA

NEPRISIMAME ATSAKOMYBES UZ PASENUSIU ARBA NETEKUSIU GALIOJIMO DUOMENU NAUDOJIMA

PAVYZDŽI  
O  
NUMERIS

H	6-16-26	Pataisytas tekstas	TB	CL	SVORIS (SVARAI)	TŪRIS KUBINIAIS PĖDAIS	<b>PAVYZDŽIO NUMERIS</b> <b>0211Y (-M54)</b> <b>0221Y (-M54)</b>
G	12-1-23	Patikslintas minimalus dydis	HS	CL			
F	12-7-22	Pridėta pastaba	KIK	CL			
E	7-6-17	Pridėta pastaba	TBW	JM			
REV.	DATA	APRAŠYMAS	RIU S	CKD. BY			

